

granules

LAVAOGGETTI A GRANULI - GRANULES WAREWASHER
LAVE-OBJETS À GRANULES - GRANULATTOPFSPÜLER - LAVA OBJETOS A GRANOS
ГРАНУЛЬНАЯ МАШИНА ДЛЯ МОЙКИ БЫТОВЫХ ПРЕДМЕТОВ

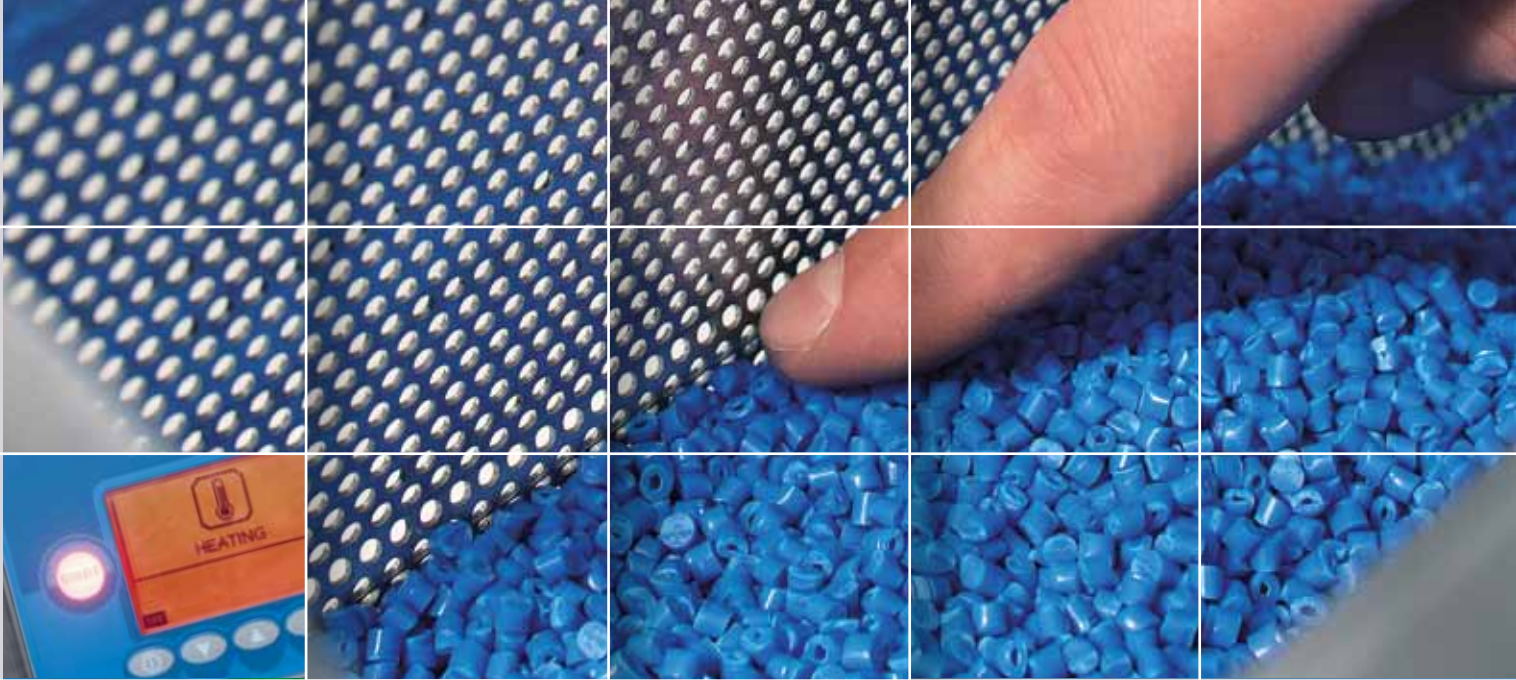

La GRANUL 900, lave objet à granules avec technologie avancée, à un système de lavage couvert par un double brevet international. Plus de perte de temps pour le trempage et le raclage avec des résultats insuffisants. Grâce à l'action combinée de l'eau, détergent et des granules à haute pression, la GRANUL 900 permet de laver parfaitement un grand nombre de plateaux casseroles et différents récipients, très incrustés en temps rapide et d'une façon extrêmement efficace. L'amortissement rapide de l'investissement est garanti par l'économie de l'eau, énergie électrique et surtout par l'économie de la main d'œuvre.

GRANUL 900 - eine Hightech Schwarzeschirr-Spülmaschine die nach einem patentierten Verfahren mit Wasser, Spülmittel und Kunststoffgranulat arbeitet. Kein weiterer Zeitverlust durch manuelles, arbeitsintensives Einweichen und schrumpfen mit doch schlechtem Ergebnis. Dank der Kombination von Wasserstrahlen, Reinigungsmittel und Granulat erlaubt die GRANUL 900 das perfekte Spülen einer Vielzahl von Tablettis, Pfannen, GN-Teilen und Töpfen. Der schnelle und kosteneffiziente Ablauf garantiert eine schnelle Amortisierung der Investition, insbesondere unter Berücksichtigung von Lohn-, Wasser- und Reinigungsmittelkosten.

GRANUL 900 es un lavaobjetos granular de tecnología avanzada, tiene un sistema de lavado protegido por doble patente internacional. Evita la pérdida de tiempo con el

ablandado y raspado que tan pobres resultados suele dar. Gracias a la acción combinada de agua, detergente y granos de alta presión, la GRANUL 900 puede lavar un gran número de bandejas, cacerolas y objetos varios muy sucios muy rápida y eficientemente. La rápida amortización de la inversión esta garantizada por el ahorro de agua, detergente, energía eléctrica y sobre todo mano de obra. La amplia dotación de serie permite colocar con facilidad y rapidez objetos de distinta naturaleza y dimensiones.

GRANUL 900 – это авангардная посудомоечная машина для мойки кухонного инвентаря с помощью специальных гранул. Модель имеет двойной Международный Патент системы мойки. Полное отсутствие проблемы потери времени на замачивание, отскабливание и низкое качество мойки. Благодаря взаимодействию воды, моющего средства и гранул при высоком давлении, GRANUL 900 позволяет быстрым и чрезвычайно эффективным способом прекрасно мыть большое количество противней, кастрюль и различных емкостей, имеющих сильный нагар. Быстрые и рентабельные операции гарантируют быстрое снижение инвестиций, особенно, рассматривая затраты на трудовую силу, воду и моющие средства.

Granules 900 TR PLUS

Sistema ENERGY RECOVERY che consente di recuperare il vapore prodotto dalla macchina in funzione per preriscaldare l'acqua fredda di alimentazione. Risparmio immediato del 35% sui consumi energetici e miglioramento della temperatura nell'ambiente di lavoro, non più saturato dall'umidità prodotta della macchina

The ENERGY RECOVERY system uses the heat produced by the machine to pre-heat the infeed cold water. This gives an immediate saving of about 35% on energy costs. Additionally, an optimal temperature in the dishwashing area is achieved as the air is no more affected by steam and humidity.

Système ENERGY RECOVERY qui permet de récupérer la buée produite par la machine en fonction, pour échauffer l'eau froide du réseau d'alimentation. Epargne immédiate du 35% sur la consommation d'énergie et amélioration de la température du local de travail car moins chargée d'humidité produite par la machine.

ENERGIERÜCKGEWINNUNG SYSTEM, das die Möglichkeit anbietet die von der Maschine erzeugten Wrasen zu benutzen um das Speisekaltwasser vorzuwärmen. Sofortige Energieersparnis von bis zu 35% und ausgezeichnetes Klima in den Arbeitsräumen, die nicht mehr voll von Feuchtigkeit sind

Sistema ENERGY RECOVER que permite de recuperar el vapor producido de la maquina durante la fase de precalentamiento del agua fría de alimentación. Ahorro inmediato del 35% sobre los gastos energéticos y mejora de la temperatura en la zona de trabajo, que no está saturada po la humedad producida por la maquina.

Sistema energovosostanovleniya (ENERGY RECOVERY), позволяющая регенерировать произведенный работающей машиной пар, для предварительного нагревания подаваемой холодной воды. Незамедлительная экономия потребляемой электроэнергии составляет 35%, что также способствует улучшению температуры в рабочем помещении в связи с отсутствием производимой машиной влажности.

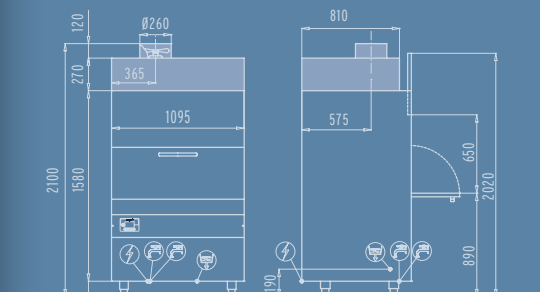

GRANUL 900 lavaoggetti a granuli a tecnologia avanzata, ha un sistema di lavaggio coperto da doppio Brevetto Internazionale. Stop alle perdite di tempo per ammollire e raschiatura, con risultati scadenti.

Grazie all'azione combinata di acqua, detersivo e granuli ad alta pressione, la GRANUL 900 consente di lavare perfettamente un gran numero di teglie, pentole e contenitori vari, molto incrostanti in modo veloce ed estremamente efficiente. Il rapido ammortamento dell'investimento è garantito dal risparmio di acqua, detergente, energia elettrica e soprattutto manodopera.

GRANUL 900. Hi-tech, granules-operated warewasher. Its washing system is covered by an International dual Patent. Stop wasting time for soaking and scratching, with poor results. Thanks to the combined blasting of water, detergent and granules, the GRANUL 900 allows the perfect wash of a large variety of overlaid trays, pans and containers. The fast and cost-efficient operations guarantee a quick depreciation of the investment, especially when considering labour, water and detergent costs.

granules 900 plus

granules 900 tr plus



granules900

Dotazione di serie - Standard dotation
Dotation de série - Standard austattung - Dotación de serie
Серийные комплектующие

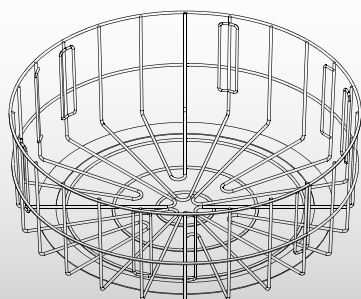

Cod. 96101

Cesto tondo, capacità 6 vassoi GN 1/1 oppure 2 vassoi GN 2/1 mm Ø 750 x 240 H

- Round basket, capacity 6 x GN 1/1 trays or 2xGN 2/1 mm Ø 750 x 240 H.
- Panier rond, capacité 6 plateaux GN 1/1 ou 2 plateaux GN 2/1 mm Ø 750 x 240 H.
- Spülkorb mit einer Kapazität von 6 x GN 1/1 mm Ø 750 x 240 H. und Tablett, 2x GN2/1 mm Ø 750 x 240 H.
- Cesto redondo. Capacidad 6 bandejas GN 1/1 o 2 GN 2/1 mm Ø 750 x 240 H.
- круглая корзина, емкость 6 GN 1/1 или 2 GN 2/1 mm Ø 750 x 240 H.

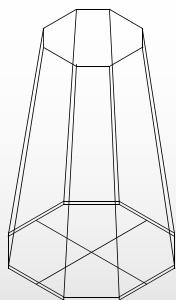

Cod. 96102

Supporto cesto porta utensili e ferma pentole

- Stand for utensils and pot support
- Support panier porte outils et arrêt poêle
- Ständer für verschiedene Töpfe und Behälter
- Soporte cesto porta utensilios y contenedor para cacerolas
- Суппорт для кухонного инвентаря и кастрюль

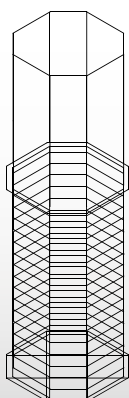

Cod. 96103

Cesto porta utensili

- Utensils rack • Panier porte outils
- Utensilienhalter • Cesta porta utensilios
- корзина для кухонной утвари

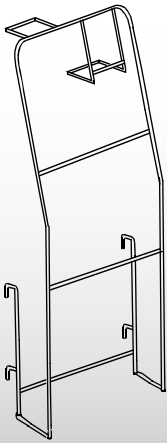

Cod. 96104

Supporto per piccole pentole e padelle regolabile in altezza

- Height-adjustable pots and pans stand.
- Support pour casseroles et poêles de petit dimension, réglable en hauteur
- Höhenverstellbarer Halter für Töpfe und Pfannen
- Soporte para pequeñas cacerolas y paellas, regulable en altura
- Регулируемый по высоте суппорт для маленьких кастрюль и сковород

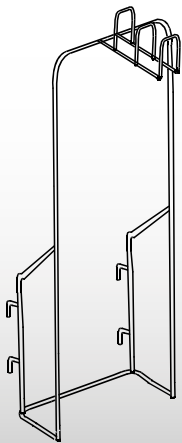

Cod. 96105

Supporto per grandi pentole

- Stand for large pots
- Support pour grandes poêles
- Halter für große Töpfe
- Soporte para cacerolas grandes
- Суппорт для больших кастрюль

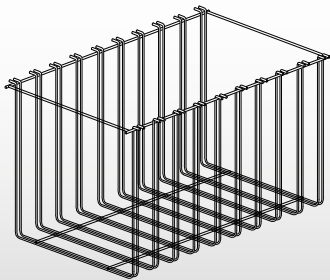

Cod. 96135

Supporto per 10 vassoi GN 1/1

- Stand for 10 trays GN 1/1
- Support pour 10 plateaux
- Ständer für 10 tabletten GN 1/1
- Soporte para 10 bandejas
- Суппорт для 10 емкостей GN 1/1

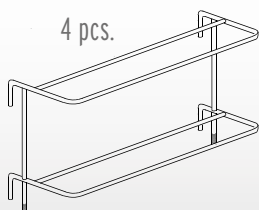

Cod. 96136

Supporto teglie 600x400x50h

- Stand for tins 600x400x50h
- Support pour bacs 600x400x50h
- Ständer für backformen 600x400x50h
- Soporte para refractarios 600x400x50h
- Суппорт для противней 600x400x50h

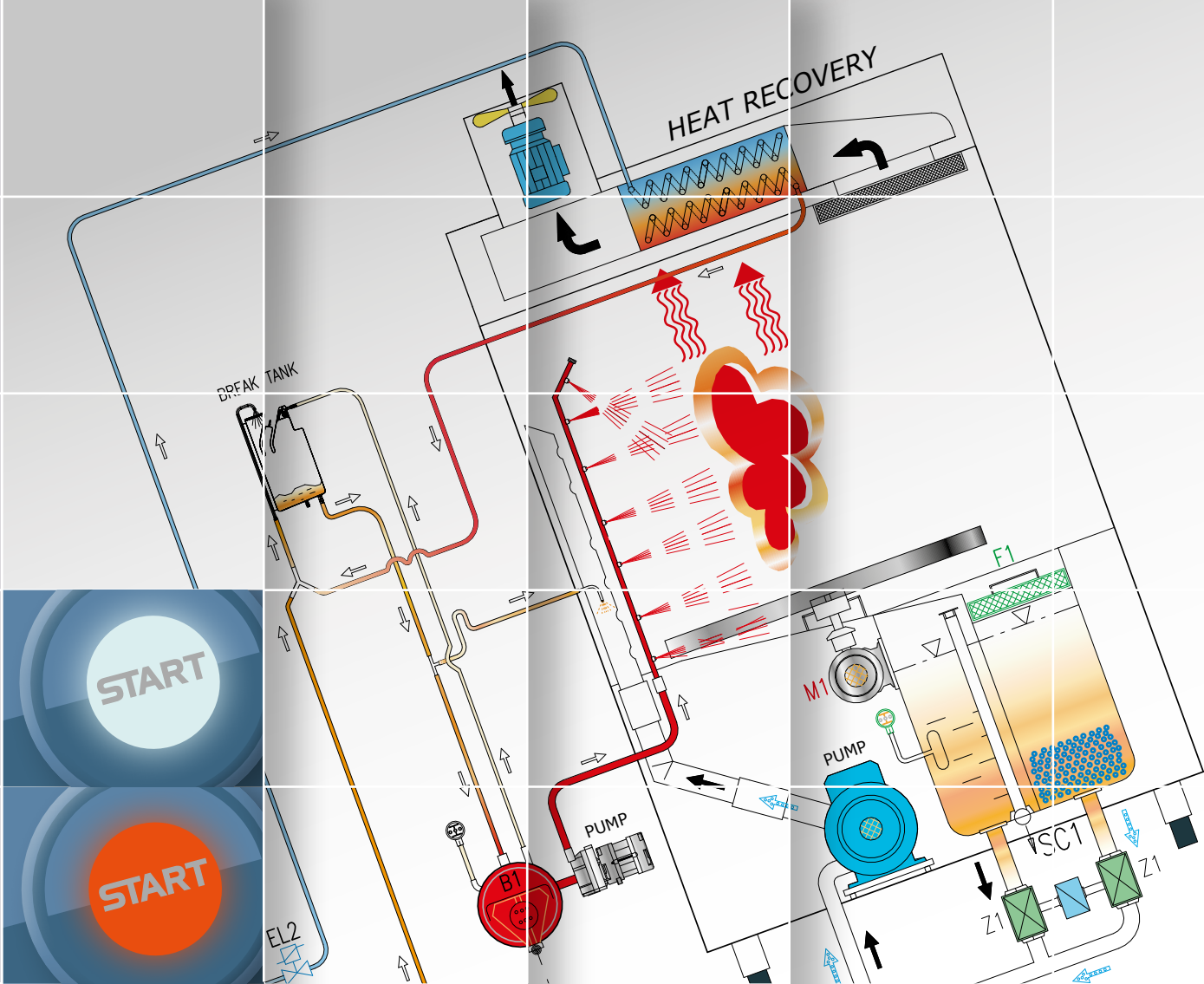

The patented system of the Granules 900 PLUS, is now available also to wash bigger sized backing pans, trays and pots. The combined blast of water, detergent and granules - needed to remove the hardest dirt - has now been combined with the efficiency

of the heat recovery. In this way the heat produced by the machine, while working, is used to pre-heat the infeed cold water with an immediate energy saving of about 35%. The steam coming out from the machine is now cooled and condensed and will contribute to maintain an optimal temperature in the working area.

Le système breveté pour la 900 PLUS est maintenant utilisé aussi pour laver plateaux et batteries de dimensions plus importantes. A l'action combinée de l'eau, détergent et granules, ceux-ci, spécifiques pour enlever le sale le plus difficile, nous avons rajouté maintenant l'efficacité du récupérateur thermique.

Ce système permet d'optimiser ainsi, la chaleur naturellement produite par la machine pour le réchauffement de l'eau froide du réseau, en garantissant une épargne d'énergie immédiate d'un 35%. Les vapeurs qui sortent de la machine, refroidis et condensés, permettent de maintenir une température optimale dans les locaux de travail.

Das System der Granul 900, das nach einem patentierten Verfahren arbeitet, wird jetzt auch für grössere Backformen und Töpfe benutzt. Zu der Kombination von Wasserstrahlen, Reinigungsmittel und Granulat wird die Wirtschaftlichkeit eines Wärmeaustauschers hinzugefügt. Man benutzt die, von der Maschine erzeugten, Abwärme um das Speisekaltwasser zu erwärmen. Das garantiert eine sofortige Energieersparnis von bis zu 35%. Die Wrasen im Ausgang der Maschine werden gekühlt und kondensiert, das trägt dazu bei, ein ausgezeichnetes Klima in den Arbeitsräumen zu erhalten.

El sistema patentado para la 900 PLUS ha sido aportado también al lavado de objetos y perolas con dimensiones mas importantes. A la especial acción combinada entre agua, detergente y granulos, específico para quitar la suciedad mas obstinada, se asocia ahora la eficacia del recuperador térmico. Así se optimiza el calor producido desde la maquina para calentar el agua fría de alimentación garantizando un inmediato ahorro energético hasta del 35%. Los vapores de salida de la maquina, enfriados y condensados, servirán para mantener un nivel optimo de temperatura dentro de los espacios de trabajo.

К особому воздействию воды, мощного средства и гранул, направленному на устранение наиболее устойчивых загрязнений, теперь добавляется эффективность терморегенератора. Это

позволяет оптимизировать естественным образом производимое машиной тепло для подогрева подаваемой холодной воды и обеспечивает незамедлительную экономию электроэнергии до 35%. Охлажденные и конденсированные пары на выходе из машины способствуют поддержанию оптимальной температуры в рабочих помещениях.

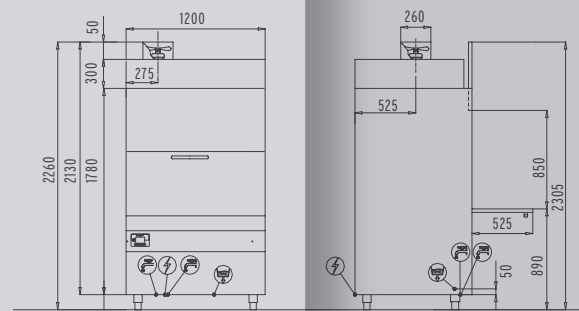

granules 1000 tr plus



Il sistema brevettato per la Granules 900 Plus è ora stato esteso anche per il lavaggio di teglie e pentolame con ingombri più importanti. Alla speciale azione combinata tra acqua, detersivo e granuli, specifica per rimuovere lo sporco più ostinato, viene ora associata l'efficacia del recuperatore termico. Si ottimizza così il calore naturalmente prodotto dalla macchina per riscaldare l'acqua fredda di alimentazione garantendo un immediato risparmio energetico fino al 35%. I vapori in fuoriuscita dalla macchina, raffreddati e condensati, contribuiranno a mantenere una temperatura ottimale all'interno degli spazi lavorativi.

granules 1000

Dotazione di serie - Standard dotation
Dotation de série - Standard austattung - Dotación de serie
Серийные комплектующие

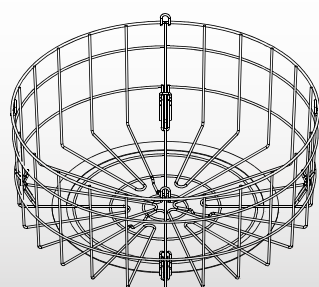

Cod. 96601

**Cesto tondo, capacità 8 vassoi GN 1/1
oppure 4 vassoi GN 2/1 Ø mm 850x350 h**

- Round basket, capacity 8 x GN 1/1 trays or 4xGN 2/1.
- Panier rond, capacité 8 plateaux GN 1/1 ou 4 plateaux GN 2/1.
- Spülkorb mit einer Kapazität von 8 x GN 1/1 und Tablett, 4x GN2/1.
- Cesto redondo. Capacidad 8 bandejas GN 1/1 o 4 GN 2/1.
- Круглая корзина емкостью 8 GN 1/1 или 4 GN 2/1.



4 pcs.



Cod. 96602

**Colonna supporto
vassoi GN 1/1 oppure GN 2/1
per cesto 96601.**

- Stand for trays GN 1/1 or GN 2/1 for basket 96601
- Support pour plateaux GN 1/1 ou GN 2/1 pour panier 96601
- Ständer für tablett GN 1/1 or GN 2/1 für korb 96601
- Soporte para bandejas GN 1/1 o GN 2/1 96601
- Вертикальный суппорт для емкостей GN 1/1 и GN 2/1

3 pcs.

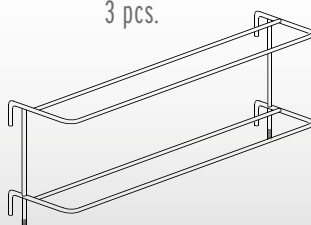

Cod. 96603

Supporto teglie 800x600x50 h

- Stand for tins 800x600x50 H
- Support pour bacs 800x600x50 H
- Ständer für backformen 800x600x50 H
- Soporte para refractarios 800x600x50 H
- Суппорт для противней 800x600x50 H

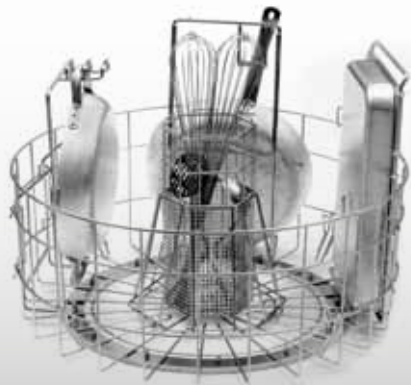
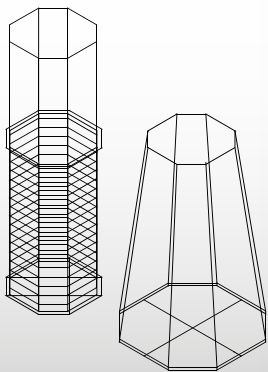

Cod. 96102
**Supporto cesto porta utensili
 e ferma pentole**

- Stand for utensils and pot support
- Support panier porte outils et arrêt poêle
- Ständer für verschiedene Töpfe und Behälter
- Soporte cesto porta utensilios y contenedor para cacerolas
- Суппорт для кухонного инвентаря и кастрюль

Cod. 96103
Cesto porta utensili

- Utensils rack
- Panier porte outils
- Utensilienhalter
- Cesta porta utensilios
- Корзина для кухонного инвентаря

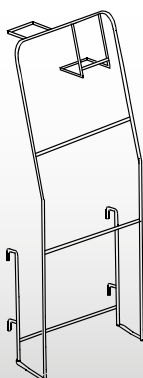

Cod. 96104
**Supporto per piccole pentole e padelle
 regolabile in altezza**

- Height-adjustable pots and pans stand.
- Support pour casseroles et poêles de petit dimension, réglable en hauteur
- Höhenverstellbarer Halter für Töpfe und Pfannen
- Soporte para pequeñas cacerolas y paellas, regulable en altura
- Регулируемый по высоте суппорт для маленьких кастрюль и сковород

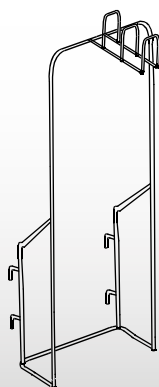

Cod. 96105
Supporto per grandi pentole

- Stand for large pots
- Support pour grandes poêles
- Halter für große Töpfe
- Soporte para cacerolas grandes
- Суппорт для больших кастрюль

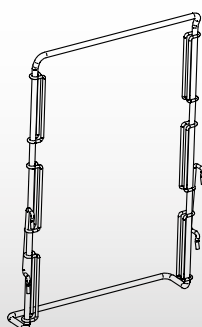

Cod. 96604
Supporto contenitori GN 1/1 - 2/3 - 1/2 - 1/3

- Stand for GN 1/1 - 2/3 - 1/2 - 1/3
- Support pour recipients GN 1/1 - 2/3 - 1/2 - 1/3
- Ständer für behälter GN 1/1 - 2/3 - 1/2 - 1/3
- Soporte para contenedores GN 1/1 - 2/3 - 1/2 - 1/3
- Суппорт для емкостей GN 1/1 - 2/3 - 1/2 - 1/3

Energy Saving

PREVISIONE SU BASE ANNUA*
(GRANULES 900 TR PLUS - GRANULES 1000 TR PLUS)

- ✓ **Estimated energy savings on an annual basis***
(GRANULES 900 TR PLUS - GRANULES 1000 TR PLUS)
- ✓ **Prévision d'épargne d'énergie par an***
(GRANULES 900 TR PLUS - GRANULES 1000 TR PLUS)
- ✓ **Voraussichtliche Jahresenergieersparnis***
(GRANULES 900 TR PLUS - GRANULES 1000 TR PLUS)
- ✓ **Previsión de ahorro energético anual***
(GRANULES 900 TR PLUS - GRANULES 1000 TR PLUS)
- ✓ **Прогноз энергосбережения на основе годовых данных***
(GRANULES 900 TR PLUS - GRANULES 1000 TR PLUS)

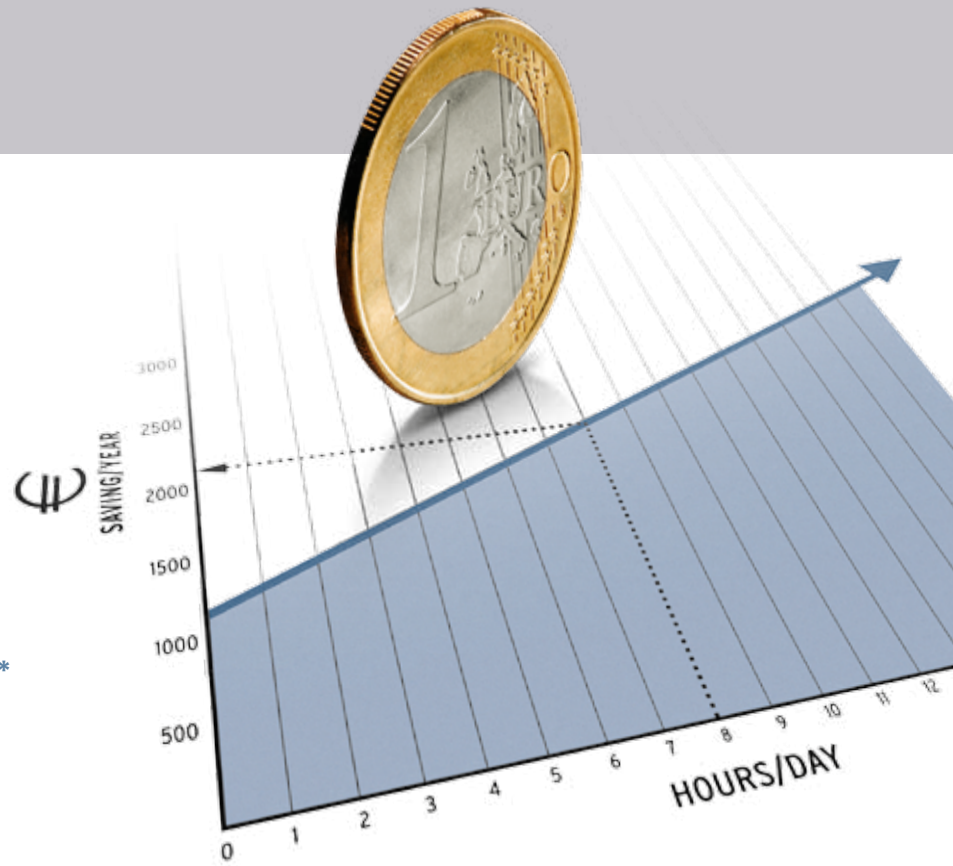

GRANULES	TEMPERATURA ARIA IN USCITA / EXIT AIR TEMPERATURE TEMPERATURE AIR SORTIE / LUFTTEMPERATURAUSGANG TEMPERATURA DEL AIRE EN SALIDA ТЕМПЕРАТУРА ВОЗДУХА НА ВЫХОДЕ	UMIDITÀ / HUMIDITY HUMIDITE / FEUCHTIGKEIT HUMEDAD ВЛАЖНОСТЬ	PORTATA D'ARIA/AIR FLOW RATE DEBIT D'AIR/LUFTDURCHFLOESMENG CAUDAL DE AIRE ВОЗДУШНЫЙ ПОТОК	RECUPERO ORARIO** / RECOVERY PER HOUR** RECUPERATION HORAIRE** / WIEDERGWINNUNG PRO STUNDE** RECUPERACIÓN HORARIO** ПОЧАСОВОЕ СБЕРЕЖЕНИЕ**
900 TR PLUS	27°C	90%	200 m ³ /h	3 kW/h
1000 TR PLUS	27°C	90%	200 m ³ /h	3,75 kW/h

* I dati elaborati si riferiscono ad una previsione di lavaggio giornaliera di 8 ore ad un costo medio di € 0,21kW/h - The calculated data refer to a forecast of daily washing of 8 hours at an average energy cost of € 0.21 kW/h
Les données se réfèrent une prévision de lavage par jour de 8 heures avec une dépense moyenne de € 0,21 kW/h - Die aufbereiteten Daten beziehen sich auf eine voraussichtliche Spülung von 8 Stunde pro Tag, mit Mittelkosten von € 0,21 kW/h Los datos elaborados se refieren a una previsión de lavado diaria de 8 horas con un coste medio de € 0,21 Kw/h - Обработанные данные относятся к прогнозу мойки 8 часов в день при средней стоимости электроэнергии, составляющей 0,21 евро за 1 кВт/час

** Dati calcolati sul ciclo più corto - Values calculated on the base of the shortest cycle - Donnees calculees sur le cycle le plus court - Werte die mit dem kürzesten spülgang kalkuliert wurde
Datos calculados sobre más de ciclo corto - Расчет данных произведен на наиболее коротком цикле

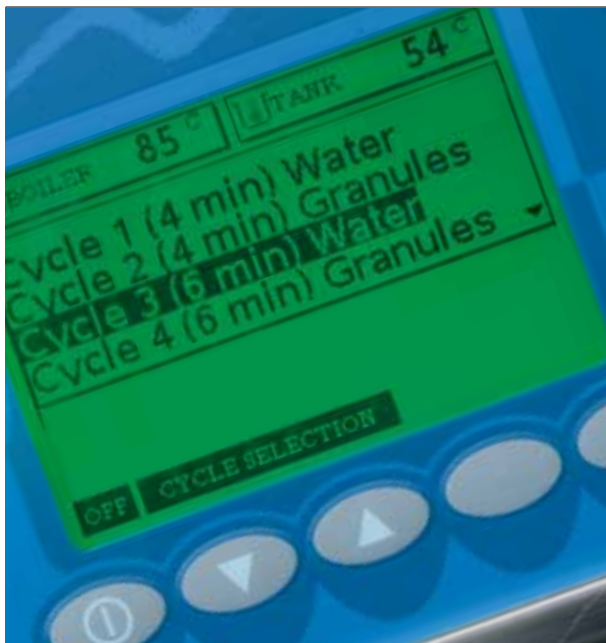

LA TASTIERA SOFT-TOUCH con il pratico pulsante multicolore è dotata di un pratico display LCD che visualizza e descrive le temperature di lavoro, i cicli di lavaggio impostati, le funzioni attive e grazie al suo sistema di autodiagnosi a due livelli, consente di segnalare in maniera precisa eventuali anomalie.

- The soft-touch panel with the multicolor key and the LCD board shows clearly the working temperatures, the washing cycles and the functions in use. Thanks to its self-diagnostic system it notifies any anomaly.
- La touche sensitive dotée d'un pratique bouton multi couleur et d'un écran LCD qui visualise et reporte les températures, les cycles de lavage programmés, les fonctions actives et grâce aussi au système de autodiagnostic à deux niveaux, permet de signaler précisément des éventuelles anomalies.
- Die soft-touch Tastatur mit ihrem mehrfarbigen Bedienelement besitzt einen praktischen LCD Display, welches die Arbeitstemperaturen, den gewählten Waschzyklus und den momentanen Status anzeigt. Dank ihres Selbstdiagnosesystems werden alle Anomalien, auf 2 Bedienebenen, genau angezeigt.
- El teclado soft-touch con el práctico botón multicolorado tiene en dotación una pantalla lcd que visualiza y describe las temperaturas de trabajo, los ciclos de lavado programados, las funciones activas y gracias al sistema de autodiagnóstico a dos niveles, permite señalar de manera precisa eventuales anomalías.
- Клавиатура soft-touch с практичной многоцветной кнопкой оснащена удобным жидкокристаллическим дисплеем, отображающим рабочие температуры, установленные моечные циклы, действующие функции, и, благодаря системе двухуровневой автодиагностики, позволяет точно уведомлять о возможных anomalies в работе.



MACCHINA COSTRUITA INTERAMENTE

in doppia parete, totalmente coibentata con materiale ad alto isolamento termoacustico.

- Double-wall body, fully insulated with high performance thermo-acoustic material.
- Machine construite entièrement en double paroi, complètement isolée avec matériaux à haute isolation thermo-acoustique.
- Das doppelwandige, komplett mit einem speziellen thermoakustischem Material isolierte Gehäuse gewährleistet einen energiesparenden Betrieb.
- Maquina construida íntegramente con doble pared, totalmente aislada con material de alta eficacia termo acústica.
- Двойные стенки машины, изготовленные из материала с высокими термо-акустическими свойствами, делают ее полностью термо- и звукоизолированной.



IL CARRELLO DI SERVIZIO

opzionale, facilita le operazioni di carico e scarico della macchina, aumentandone considerevolmente la semplicità di utilizzo e, quindi, la produttività.

- The optional service trolley facilitates the loading/unloading of the machine, increasing the operations' speed and, consequently, the machine's productivity.
- Le chariot de service, sur demande, facilite les opérations de chargement et déchargement de la machine, augmentant considérablement la facilité d'utilisation et donc la productivité.
- Der optional erhältliche Korbwagen erleichtert das Be- und Entladen der Maschine. Der Arbeitsablauf kann so beschleunigt werden und erhöht dadurch die Produktivität der Maschine.
- El carro de servicio (opcional) facilita las operaciones de carga y descarga de la maquina, facilitando considerablemente la simplicidad de uso y la productividad.
- Опция: сервисная тележка облегчает загрузку и выгрузку машины, значительно повышая простоту в использовании, и, следовательно, производительность.



LA POMPA DI LAVAGGIO

con corpo e girante in acciaio inox AISI 316, ad alta efficienza, consente l'emissione del fluido a pressioni elevate, garantendo prestazioni superiori.

- AISI 316 body and impeller, high performance wash-pump, allows a high pressure delivery of the fluid with granules, granting superior performances.
- La pompe de lavage avec corps et couronne en acier inox AISI 316, à haute efficacité, permet l'émission du fluide à pressions élevées, en garantissant des performances supérieures.
- Die Ausführung des Gehäuses und des Rotors aus hochwertigem Edelstahl (AISI 316) sowie eine Hochleistungs-Waschpumpe erlauben einen hohen Druck des Waschmediums und garantieren höchste Leistung.
- La bomba de lavado con cuerpo es giratoria en acero inox AISI 316, es de alta eficacia, permite la emisión del fluido a elevada presión garantizando las prestaciones superiores.
- Моечный насос с корпусом и лопастным колесом из нержавеющей стали AISI 316 высокой надежности, позволяет подавать воду под высоким давлением, обеспечивая наилучшие эксплуатационные показатели.



GRANDE CAPACITÀ

su ingombro ridotto: la forte semiporta inferiore diventa un comodo piano d'appoggio facilitando le operazioni di carico e scarico del cesto, senza fastidiosi gocciolamenti d'acqua

- Great capacity in reduced dimensions: the robust lower part of the door becomes a perfect working surface, simplifying the load/unload operations, without unpleasant water dripping on the floor.
- Grande capacité sur encombrement réduit: la semi-porte inférieure, très résistante, devient un plan d'appui pratique en facilitant les opérations de chargement et déchargement du panier, sans ennuyeux écoulement d'eau.
- Große Kapazität mit reduzierten Abmessungen: der robuste untere Teil der Türe ist bei geöffnetem Zustand ein perfekter Arbeitstisch und erleichtert das bequeme und schnelle Be- und Entladen. Das abtropfende Wasser läuft zurück in die Maschine und tropft nicht auf den Boden.
- Gran capacidad en reducidas dimensiones: la robusta parte inferior de la puerta proporciona un cómodo plano de apoyo facilitando la operación de carga y descarga del cesto, sin molesto goteo de agua en el suelo.
- Многочисленные возможности при меньших габаритах: укрепленная нижняя полудверь становится удобной опорной поверхностью, облегчая загрузку и разгрузку корзины.



Il cesto viene alloggiato su un piano di appoggio rotante per ottimizzare l'azione meccanica dei granuli sulle superfici da lavare.

- The basket is placed on a rotating support stand, to optimise the mechanical action of the granules on the surfaces to wash.
- Le panier vient logé sur un plan d'appuis tournant pour optimiser l'action mécanique des granules sur les surfaces à laver.
- Der Spülkorb wird auf ein rotierendes Grundgestell geschoben. Durch die Rotation des Korbes in der Maschine wird die mechanische Spülwirkung des Granulats optimiert.
- El cesto se apoya sobre un soporte giratorio para optimizar la acción mecánica de los granos sobre la superficie a lavar.
- Корзина размещается на вращающейся опоре для оптимизации механического воздействия гранул на моющиеся поверхности.



Sistema di ventilazione forzata

(Granul 900 Plus) per ridurre al minimo le emissioni di vapore della macchina a fine ciclo.

- Forced ventilation system (Granul 900 Plus), to minimise the steam emissions at the end of the wash-cycle.
- Système de ventilation forcée (Granul 900 Plus), pour réduire au minimum les émissions de vapeur de la machine à la fin du cycle.
- Durch eine Zwangsbelüftung am Ende des Spülvorgangs wird die Dampfemission verringert (Granul 900 Plus)
- Sistema de ventilación forzada (Granul 900 Plus) para reducir al mínimo las emisiones de vapor de la maquina al final del ciclo.
- Усиленная вентиляционная система для сокращения до минимальных значений выделений пара по окончании цикла (Granul 900 Plus)



Componenti elettrici ed elettronici alloggiati e protetti

da un apposito vano e facile accessibilità a tutti i componenti dal fronte macchina per facilitare le operazioni di manutenzione.

- All electric and electronic components are sheltered in a dedicated box, allowing easy access from the machine's front.
- Composants électriques et électroniques logés et protégés par une cage spéciale. Accessibilité facile à tous les composants de la partie frontale de la machine.
- Die komplette Steuerung der Maschine befindet sich in einem Edelstahl-Schaltkasten und ist wie alle übrigen elektrischen Bestandteile von der Frontseite aus zugänglich.
- Los componentes eléctricos y electrónicos se alojan y están protegidos en un espacio fácilmente accesible en el frente de la maquina.
- Электрические и электронные компоненты размещены в защищенном месте. Ко всем компонентам имеется легкий доступ с фронтальной стороны машины.



Doppi bracci di lavaggio verticali facilmente estraibili,

con ugelli inostruibili ad impronta concava disegnati per ottimizzare il flusso combinato di acqua e granuli.

- Double, vertical wash-arms, easy-fit, with uncloggable concave shaped nozzles, to magnify the combined flow of water and granules.
- Doubles bras de lavage verticaux, facilement extractibles, avec des gicleurs emboutis dessinés pour optimiser le flux de l'eau et des granules et qui ne s'obstruent pas.
- Zwei leicht zu reinigende, vertikal angeordnete Metallspülarme vergrößern durch ihre konkaven Düsen die Strömungsgeschwindigkeit der Spülmediums (Wasser / Granulat)
- Doble brazo de lavado vertical, fácilmente extraíble, con agujeros inostruibiles de forma cóncava diseñada para optimizar el uso combinado de agua y granos.
- Двойные легко снимающиеся вертикальные моющие трубки с незасоряющимися соплами с углубленным оттиском, изготовленные для оптимизации взаимодействия потока воды и гранул.

Vasca di lavaggio

in acciaio inox AISI 316 a spessore costante garantito e camera di lavaggio con angoli arrotondati per evitare l'accumulo di sporco e facilitarne la pulizia.

- AISI 316 s/s wash-tank, with guaranteed constant wall-thickness. The rounded corners in the wash-chamber guarantee maximum hygiene and easy cleaning operations.
- Cuve en inox AISI 316 avec une garantie d'épaisseur constante et chambre de lavage avec angle rondis pour éviter l'accumulation de la saleté et pour faciliter le nettoyage
- Der Waschtank besteht komplett aus hochwertigem Edelstahl (AISI 316s/s) mit einer gleich bleibenden Wandstärke. Die Ecken im Waschraum wurden abgerundet, um das Reinigen der Maschine zu erleichtern und so ein Maximum an Hygiene zu gewährleisten.
- Cuba de lavado en acero inox AISI 316 de espesor constante garantizado y cámara de lavado con ángulos redondos para evitar la acumulación de suciedad y facilitar la limpieza.
- Моечная ванная из нержавеющей стали AISI 316 с моечной камерой с округленными углами во избежание накопления грязи и для облегчения чистки.

Cesto raccolta granuli

con indicatore per la corretta quantità di granuli da utilizzare.

- Granules collection strainer, with right-level mark for granules.
- Panier récolte granules avec jauge pour la correcte quantité des granules à utiliser.
- Die Maschine verfügt über ein Granulatsammelsieb mit eingepprägter Füllstandskontrolle.
- Cesto recoge granos con indicador para la correcta cantidad de granos a utilizar.
- Корзина сбора гранул с индикатором для точного контроля количества гранул, необходимых для использования.

La miscelazione dei granuli

con l'acqua avviene prima dell'ingresso nel corpo pompa, annullando le frizioni meccaniche tra granuli e parti metalliche, garantendone la durata nel tempo.

- The mix of the granules with the water is made before the entrance in the pump's body, minimising the mechanical friction between granules and the pump's components, for longer durability.
- Le mélange des granules avec l'eau se passe avant l'entrée dans le corps de la pompe, en annulant les frictions mécaniques entre les granules et les parties métalliques, en garantissant la durée dans le temps.
- Durch das Mischen von Granulat und Wasser vor der Waschpumpe wird die mechanische Reibung des Granulats in der Pumpe verringert und somit die Lebensdauer von Pumpe und Granulat erhöht.
- La mezcla de los granos con el agua se realiza antes de la entrada en el cuerpo de la bomba, anulando la fricción mecánica entre los granos y la parte mecánica, garantizando la durabilidad.
- Смешивание гранул с водой происходит перед входом в корпус насоса, аннулируя механическое трение между гранулами и металлическими частями, обеспечивая продолжительность эксплуатации.

Per ottenere un perfetto

risultato di lavaggio si consiglia l'utilizzo di granuli originali DIHR, adatti per uso alimentare, sviluppati dopo lunghi ed avanzati tests di laboratorio.

- To achieve the best results from our machines, we recommend to use original DIHR granules, fit for contact with food, and have been developed with long and advanced laboratory tests.
- Pour obtenir un résultat parfait de lavage on conseille l'utilisation des granules originaux DIHR, indiqués pour l'usage alimentaire, développés après des longs et avancés tests de laboratoires.
- Um beste Ergebnisse zu erzielen und die Maschine zu schützen wird die Verwendung unseres Granulats empfohlen. Dieses Granulat wurde speziell für diese Anwendung entwickelt und unter härtesten Bedingungen getestet. Es ist lebensmittelecht.
- Para obtener un resultado perfecto de lavado, se aconseja la utilización de los granos originales DIHR, adecuados para el uso alimentario y desarrollados después de largos y avanzados estudios de laboratorio.
- Для достижения превосходных результатов мойки, рекомендуется использовать оригинальные гранулы DIHR, изготовленные из пищевого пластика и разработанные в результате долгих и передовых лабораторных исследований.



plus

Risciacquo a temperatura costante e consumo stabilizzato tramite pompa in aspirazione dal boiler. Il sistema garantisce l'indipendenza del circuito di risciacquo dalla rete idrica grazie al sistema Break Tank con salto in aria.

La pompa in aspirazione dal boiler garantisce un consumo costante di acqua, detergente e brillantante su tutti i cicli di risciacquo. Inoltre, grazie all'elevata capacità del boiler, non viene immessa acqua nello stesso durante tutta la fase di risciacquo garantendo così una temperatura costante a 85°C.

Rinse with steady temperature and stabilized consumption by a exhausting pump from the boiler. The rinse circuit is independent from the water supply pipe thanks to the Break Tank system with the air gap. The exhausting pump from the boiler grants a stabilized consumption of water, detergent and rinse-aid liquid on all rinse cycles. Moreover, thanks to the high boiler capacity, no water is filled into it during the rinsing cycle thus keeping the temperature at 85°C.

Rinçage avec température constante et consommation stabilisée avec pompe en aspiration du boiler. Le circuit de rinçage est indépendant du réseau grâce au Break Tank. La pompe en aspiration du boiler garantit une consommation constante d'eau, détergent et produit de rinçage pour tous les cycles. En plus, grâce à la grande capacité du boiler, il n'y a pas besoin de remplir le boiler avec l'eau du réseau pendant le rinçage en garantissant une température stabilisée de 85°C.

Nachspülung mit konstanter Temperatur und gleichbleibendem Wasserverbrauch mittels Absaugpumpe vom Boiler. Dank dem Break Tank System wird die Trennung der Nachspülung vom Wassernetz gewährleistet. Die Absaugpumpe vor dem Boiler garantiert ein gleichbleibendes Nachspülergebnis und einen konstanten Wasser-, Reinigungs- und Klarspülmittel - verbrauch bei allen Nachspülprogrammen. Das große Boilerfassungsvermögen verhindert die Einführung des Wassers während der Nachspülung im Boiler und erlaubt die Einhaltung der Nachspültemperatur von 85°C

Aclarado con temperatura constante y consumo estabilizado por medio de bomba con aspiración del calentador. El sistema garantiza la independencia del circuito de aclarado de la red hidrica gracias al sistema Break Tank con golpe de aire. La bomba de aspiración del calentador garantiza un consumo constante de agua, de dosificador y abrillantador en todos los ciclos de aclarado. Además debido a la elevada capacidad del calentador, no se introduce agua en el calentador durante toda la fase de aclarado y de esta manera se garantiza una temperatura constante a 85°C.

Ополаскивание при прямом поступлении воды от гидравлической сети и бойлер под давлением. Ополаскивание при постоянной температуре и установленном потреблении посредством всасывающего от бойлера насоса. Система обеспечивает независимость ополаскивающего цикла от гидравлической сети, благодаря системе Break Tank со скачком в воздух. Всасывающий от бойлера насос обеспечивает постоянное потребление воды, моющего средства и блеска на всех ополаскивающих циклах. Кроме того, благодаря большой вместимости бойлера, вода не попадает в него во время всего цикла ополаскивания, обеспечивая, таким образом, постоянную температуру 85°C.

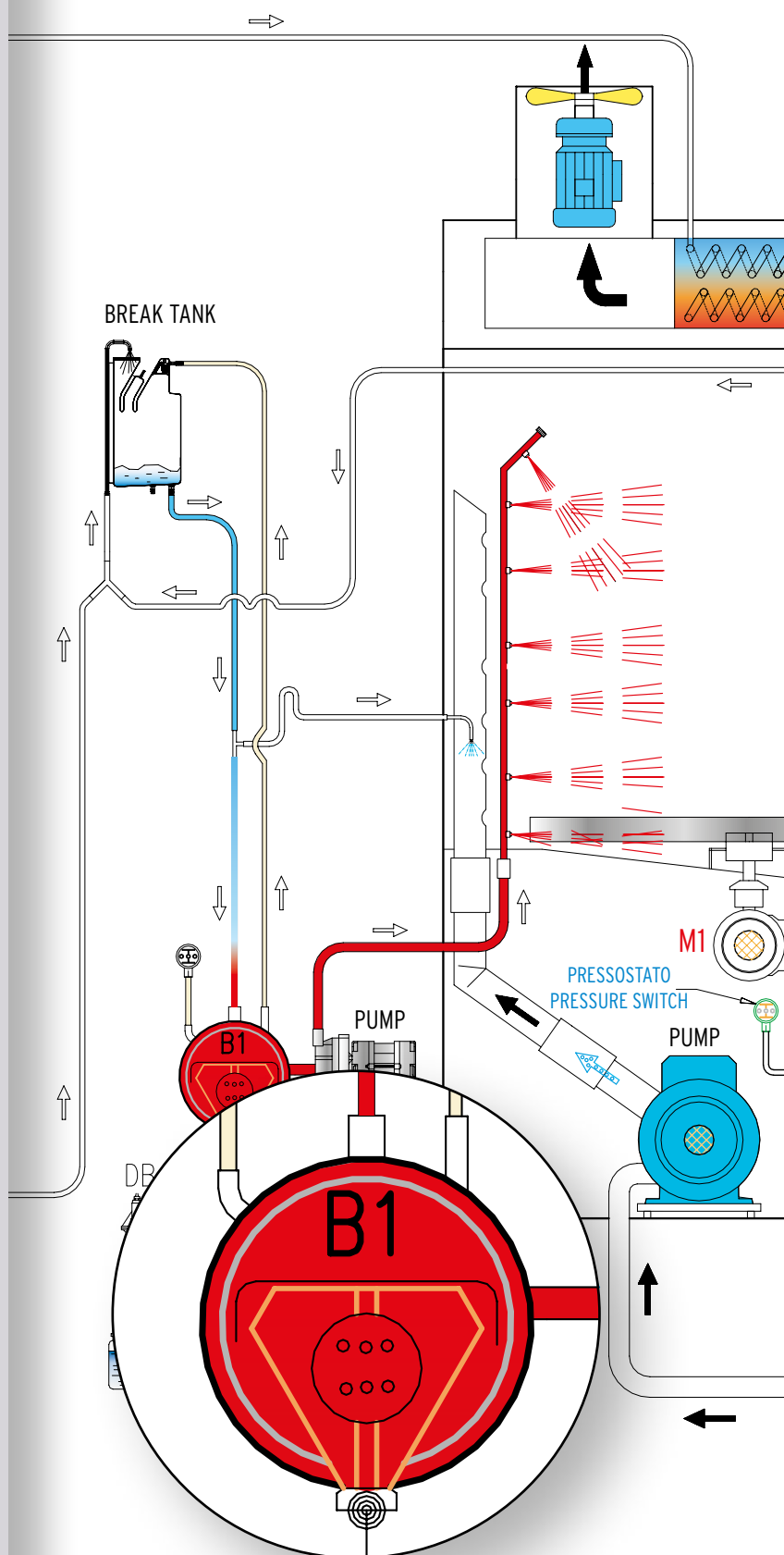

CARATTERISTICHE TECNICHE

TECHNICAL SPECIFICATIONS - CARACTERISTIQUES TECHNIQUES - TECHNISCHE EIGENSCHAFTEN

CARACTERISTICAS GENERALES - ТЕХНИЧЕСКИЕ ХАРАКТЕРИСТИКИ

		GRANULES 900 PLUS	GRANULES 900 TR PLUS	GRANULES 1000 TR PLUS
• Acqua Alimentazione - Feeding water Eau d'alimentation - Zuwasser Agua de alimentacion - Вода питания	°C	55°	10°	10°
• Cesti/ora - Racks/hour Paniers/heure - Körbe/Stunde Cestos/hora - Корзины/час	nr	15/10/7/6/5/4	15/10/7/6/5/4	15/10/7/6/5/4
• Cicli di lavaggio - Washing cycles Cycles de lavage - Waschvorgänge Ciclos de lavado - Моечные циклы	min.	4/6/8/10/12/15	4/6/8/10/12/15	4/6/8/10/12/15
• Alimentazione elettrica - Power supply Voltage - Anschlußspannung Alimentacion electrica - Электрическое питание		400 Vac3N - 50Hz	400 Vac3N - 50Hz	400 Vac3N - 50Hz
• Pompa di lavaggio - Wash pump Pompe de lavage - Spülpumpe Bomba de lavado - Моечный насос	kW	3	3	3
• Pompa di risciacquo - Rinsing pump Pompe de rinçage - Nachspülpumpe Bomba de enjuage - Насос ополаскивания	kW	0,25	0,25	0,25
• Resistenza boiler - Boiler heating element Resistance surchauffeur - Boilerheizung Resistencia calentador - Тен бойлера	kW	9	9	9
• Resistenza vasca - Tank heating element Resistance cuve - Tankheizung Resistencia cuba - Тен бака	kW	9	9	9
• Assorbimento totale - Total input Absorption totale - Gesamt-Elektro Anschluß Absorción total - Общее потребление	kW	12	12	12,2
• Capacità vasca - Tank capacity Capacité cuve - Tank-Fassungsvermögen Capacidad cuba - Вместимость бака	lt	103	103	120
• Capacità boiler - Boiler capacity Capacité surchauffeur - Boiler Fassungsvermögen Capacidad calentador - Вместимость бойлера	lt	20	20	20
• Consumo acqua ⁽¹⁾ - Water consumption ⁽¹⁾ Consumation eau ⁽¹⁾ - Wasserverbrauch ⁽¹⁾ Consumo de agua ⁽¹⁾ - Потребление воды за цикл ⁽¹⁾	lt	4,4	4,4	5,5
• Dimensioni cesto - Basket size Dimensions panier - Korb-Abmessungen Dimensions da cesta - Размеры корзины	mm	Ø 750x240 h	Ø 750x240 h	Ø 850x350 h
• Altezza utile porta - Useful door height Hauteur utile de la porte - Nutzhöhe der Türe Altura útil de la porta - Максимальный проем двери	mm	650	650	850
• Massima altezza vassoi - Tray max height - Hauteur maximum plateaux - Maximale Einschubhöhe (Tablets / GN) Maximo alto bandejas - Максимальная высота подносов	mm	635	635	830
• Pressione idrica - Hydric pressure Pression hidrique - Wasserdruck Presion agua - Водное давление	kPa	200÷400	200÷400	200÷400
• Dosatore brillante - Rinse aid dispenser Doseur produit de rinçage - Nachspülmittel-Dosiergerät Dosificador para abrillantador - Дозатор блеска		Standard Стандарт	Standard Стандарт	Standard Стандарт
• Dosatore detersivo - Detergent dispenser Doseur détergent - Waschmittel-Dosiergerät Dosificador para detergente - Сливной насос		Optional Опция	Optional Опция	Optional Опция

• Su richiesta - On request - Sur demande - Auf Wunsch - Sobre pedido - На заказ: Voltaggi speciali disponibili - Special voltages available - Voltage speciaux disponibles
Sonderspannungen verfügbar - Voltajes especiales disponibles - Возможно специальное напряжение сети

(1) 200 kPa - max 8°F

granules

DIHR ALI Spa

Via del Lavoro, 28

I - 31033 Castelfranco Veneto (TV)

T: +39 0423 7344

F: +39 0423 720442

E: dihr@dihr.com

Service:

T: +39 0423 734548

F: +39 0423 734519

E: service@dihr.com

www.dihr.com

Edition 04.2012



WRAS
WATER
REGISTERED



WEEE



HACCP



RoHS



DIN 10510

